

Revy Teater

uka 95

ks
j.
e
-r
m
@

Når du skal produsere lønnsomt har vi de gode løsningene

Når du skal produsere lønnsomt har
vi de gode løsningene.
Kvalitet, service og verdensnavn in-
nen effektiv produksjon er vårt tilbud.

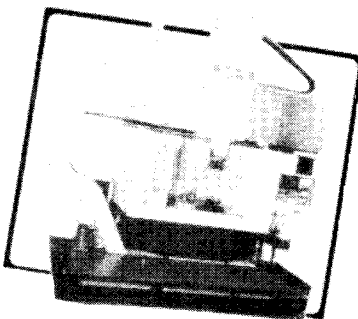

RING 73 - 91 91 00

for nærmere informasjon

KASPO

Haakon VII's gt. 6 Boks 3003 Lade - 7002 Trondheim
Telefon 73 91 91 00 - Telefax. 73 91 33 77

OSLO

SANDNES

BERGEN

ÅLESUND





KJÆRE PUBLIKUM

Velkommen til den 38. UKE-revyen i rekka. UKE-revyen er unik. Alt du opplever i kveld er skrevet, komponert, snekret, sydd og satt sammen for denne spesielle anledningen - av folk i og rundt Studentersamfundets teatermiljø. Og det presenteres her for aller første gang. Hva du vil sitte igjen med? Aner ikke, men vi håper ihvertfall det blir stilt flere spørsmål enn det blir gitt svar i kveld.

Er ikke regjerende autoriteters sannheter egentlig litt mer verd enn våre egne? Blir ikke hendelser egentlig litt mer virkelige, hvis de har vært på TV? Hva er det intense behovet vi har for å skille mellom «dem» og «oss» i enhver sammenheng? Eller har du noen gang sett denne overskrifta:

«Hvit, heteroseksuell mann av norsk opprinnelse voldtok kvinne»
Skjønner?

Og forresten - hvor kommer egentlig noen av tekstene til D. D. E. fra?

Vi håper selvfølgelig at du får en underholdende kveld. Slapp av, vi har ikke noen pekefingre på lager. Men kommer det én, så er den i så fall minst like mye til oss sjø!

Riktig god fornøyelse!



Anders Rogg
Instruktør

Elin
Stangnes
Revsjef



PROGRAM:

1. AKT

ÅPNINGS-NUMMER
OVER MITT LIK
PETTER GEVÆR
HE'S DEAD
TØR VI MENE MOE OM MUSLIMER
PÅ KAFE
HEISEN
HVA ER KJÆRLIGHET, HVA ER SEX?
LOVE IS IN THE AIR
KYRKJA
POST NUCLEAR
REFORMATOREN
DET DET VA OG D.D.E.
PUDELEEN
VEITA

2. AKT

BURAN-SPELET
GULL-PLETT
HJØRDIS' SISTE JUL
JYNARN
VAR-HATTKAILL
EN LITEN SANG OM ENGASJEMENT
MARIA
TV-SHOP
PÅ DIREKTEN
VINN DITT LIV
GJØR DET PÅ TV
FINALE

SPILLETIDER FOR REVYEN:

Fredag	20.10	19:00	Torsdag	02.11	18:00
Lørdag	21.10	18:00			21:00
		21:00	Fredag	03.11	19:00
Søndag	22.10	19:00	Lørdag	04.11	19:00
Tirsdag	24.10	19:00	Søndag	05.11	18:00
Onsdag	25.10	19:00			21:00
Torsdag	26.10	18:00	Mandag	06.11	19:00
		21:00	Tirsdag	07.11	18:00
Fredag	27.10	19:00			21:00
Lørdag	28.10	19:00	Onsdag	08.11	19:00
Søndag	29.10	18:00	Torsdag	09.11	19:00
		19:00	Fredag	10.11	18:00
Mandag	30.10	19:00			21:00
Tirsdag	31.10	19:00	Lørdag	11.11	19:00
Onsdag	01.11	19:00	Søndag	12.11	18.00
					21:00



SKUESPILLERE



Einar R. Kløvstad
Elektronikk, NTH



Tove Ingeborg Haugen
Aagaard
Freelancer



Marianne Koritzinsky
Biofysikk og medisinsk
teknologi, NTH



Jørund Bogstrand
Fysikk, NTH



Hans Konrad
Lundekvam
Maskin, NTH og lit-
teratur, AVH



Frida Jørstad Kruger
Historie, AVH

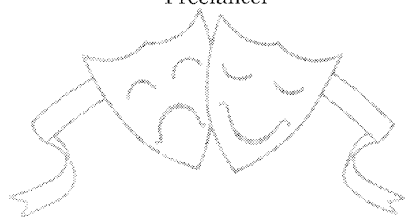

Eirik Barclay
Maskin, NTH og
historie, AVH



Heidi Sivertsen
Medievitenskap, AVH



Gry Hege Espenes
Cand. mag. , jobber.



Jacob Rognhaug
Maskin, NTH og filosofi,
AVH



Mariann Youmans
Sosialantropologi, AVH
og Teater Fusement

Johan Henrik Nergaard
Historie, AVH og
kordirigering, Musikk-
konservatoriet, HiST



Henrik Wyller
Berntsen
Maskin, NTH





FORFATTERKOLLEGIET

Tore Johs. Bakken
Kjell Ivar Myhr
Knut Egil Måseide
Marit Todal

Nora Evensen
Berit Nermoen
Ellen K. Gjervan

Takk til Ralph W. Bernstein for verdifulle bidrag.

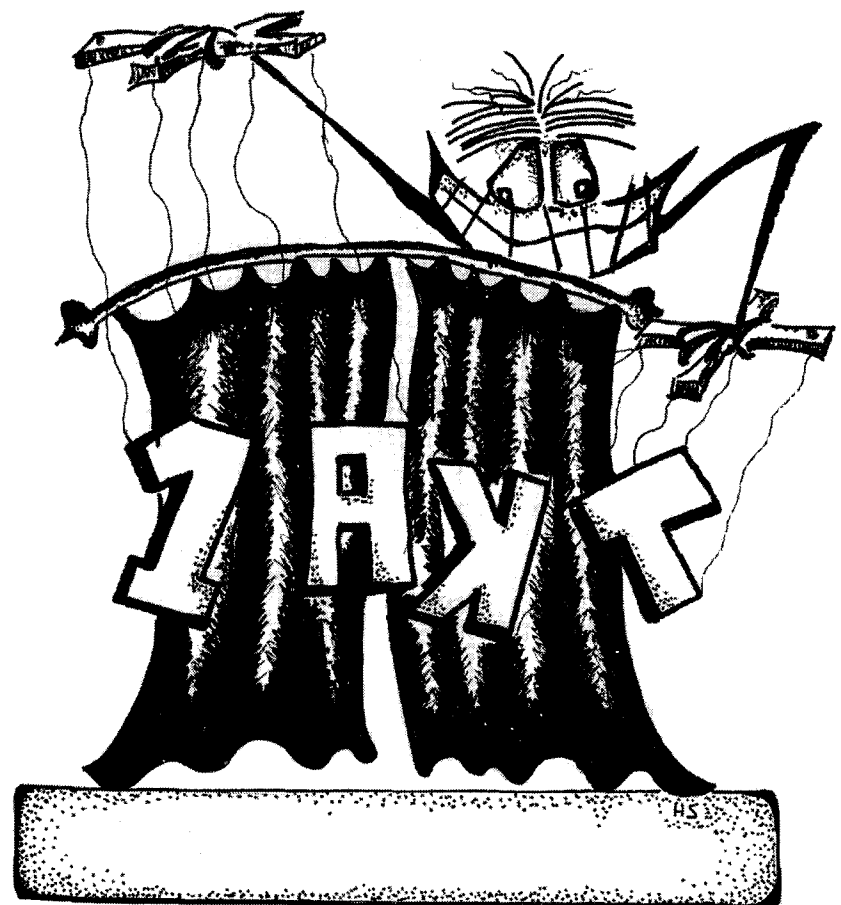

70

HS



REVY-GJENGEN:

Revysjef: Elin Stangnes

Instruktør: Anders Rogg

Koreograf: Helen Vikstvedt

Scenografi: Lars Riese

Thor Olav Solbjør

Musikalsk leder: Olav Kristiansen

Tekst: Forfatterkollegiet

Musikk: Komponistkollegiet / revyorkesteret

Aktører: SIT skuespillergjeng

Kostymer: SIT kostymegjeng

Kulisser: SIT kulissegjeng

Lyd: FK

Lys: Regi

SIT-inspisient: Hilde Brennhovd

Teknisk inspisient: Merethe Larsen

REVYORKESTERET



FOTO: FOTOGJENGEN



ÅPNING

1.
Har du kommet for å se
O.J, Derrick, Tande P.
Norge Rundt og Tilgi meg
må vi faktisk skuffe deg

2.
Vi er ikke redigert
klippet eller retusjert
Alt du ser, skjer her og nå
ingen knapp å zappe på

Ref.
G: Vi er her J: Det er
G: her det skjer J: Vi er

G: Vi er her J: Det er
G: her det skjer J: For vi

Ikke perfekte
men vi er ekte

Sender direkte
og vi er ekte

(Ref. synges to ganger)

G: Vi er her J: Det er
G: her det skjer J: For vi

Dorull, doruller
Dorull, doruller
Dorull, doruller
SKJER-MER-@

Sender direkte

SKJER-MER-@



ÅPNING

Mel: H.H.

Har du kom-met for å se O. J.,
Norge rundt og Til-gi meg må vi

Der-rikk, Tan-de P, G: Vi er her
fak-tisk skul-te deg

J: DET ER Gi her det skjer J: VI ER

ik-ke per-fek-te men vi er ek-te.

FUNK (ORKESTER)

Skjer-mer, skjer-mer-@

SKJER - MER - @ VI er
Alt du

ik-ke re-di-gert, klip-pet el-ter re-busjert
der skjer her og nå ing-en knapp å zapp-på

G: Vi er her J: Det ER Gi her det skjer

J: FOR VI Sen-der di - re - kte

og vi er ek-te sen-der di-

re- kte SKJER- MER - @



PETTER GEVÆR

Hei, jeg heter Petter Gevær
jeg ble laget inni en svær
iskald og pyton og kjedlig fabrikk
ikke rart jeg fikk panikk

Her var jeg ment å ende mitt liv
ruste bort, bli gammel og stiv
Men jeg var hurragutt proppfull av-
futt
likte all morro med kuler og krutt

Så en dag stod lykken meg bi
ble sendt på party, flyet gikk ti
På Balkan der var det en kjempestor
fest
det var så gøy og jeg herjet mest

REF:
Jeg takker FN, jeg takker NATO,
jeg takker Gro og jeg takker deg.
Jeg takker menn med de store mager
som lager morro
for tøffe meg





Og nå skal party bli enda større
 hit kommer venner fra øst og vest
 - pingvin i fra Kongsberg
 - og Boris fra Russland
 Jeg lurer på hvem som kan knerte flest

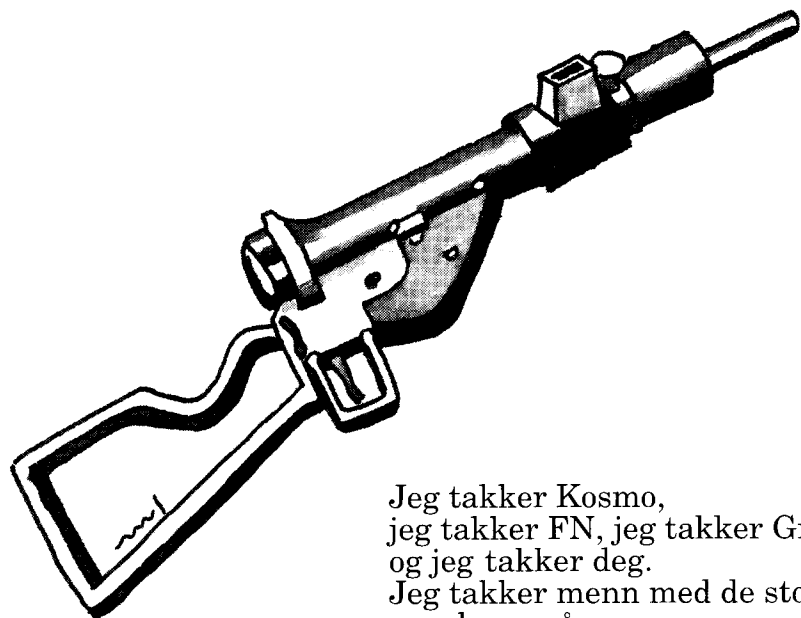

Jeg takker Kosmo,
 jeg takker FN, jeg takker Gro
 og jeg takker deg.
 Jeg takker menn med de store mager
 som lager våpen
 som lille meg



PETTER GEVÆR

Mel: T. AA.

(MARSJ) H

Hei, jeg het er Petter Gevæ-er. Jeg ble lag-et
 inn-i en svær is-kald og pyton og kjed-lig fa-brikk.
 Ikk-e så rart at jeg fikk på-nikk.

REF (TANGO) Em

Jeg takker F-N. Jeg takk-er NA-TO. Jeg takker
 Gro og jeg takk-er deg. Jeg takk-er menn med de stoo-re
 mar-er som lager mo-ro for tøff-e meg.

Mo Industripark et lønnsomt fellesskap

85 bedrifter med tilsammen 2 200 ansatte finner det lønnsomt å være etablert i Mo Industripark.

Her er selskap i alle størrelser - fra en-manns-bedrifter til tung prosessindustri.

Det er plass for flere.

*Ønsker du flere opplysninger?
Kontakt adm. dir. Eivind Krøkmo
tlf. 75 12 01 00*



Mo Industripark AS
Postboks 500 - 8601 Mo



TØR VI MENE NOE OM MUSLIMER?

Det e viktig å få ment nånting
når man e student
om Apartheid og om Chai Ling
og bya som har brent
I alle år så har vi sunget pent om fred
mens lighterflammen har brent sakte ne'...

Ref. (To ganger)
Men tør vi mene noe om muslimer
Tør vi finne et ord som rimer
Tør vi kalle Ayatollah pervers
Tør vi syngte sataniske vers..

RO





Blant publikum så fins det mang
som ikke e så tolerang
Det som nånn syns det e smell i
e det nånn som vil hold hellig
Krigens sjøfolk, Røde Kors og
Shetlandslarsen,
Heyerdahl, Kyrkjebø, Nansen og
Nordvestpassasjen,
sjømannskoret, stygge sykdommer
og nød,
hutuer og tutsier og spyfluer og
død,
halte sauer, dysleksi og
Wenche Foss,
tykke damer, likestilling, angst
og Johann Koss,
hemorider, bulimi og Bjugn og
Nobelprisen,
pavens nese, Dalai Lama, Gud og
Erik Diesen

Så vi tør ikke....
mene noe om muslimer
eller finne noen ord som rimer
Ayatollah er ikke så verst
og sorte slør er ganske knæsjt

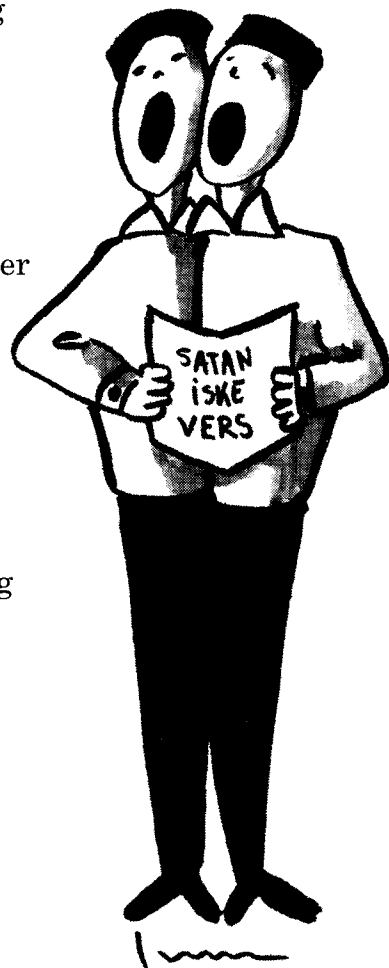

TØR VI MENE NOE OM MUSLIMER?

Mel: A.R.

Det e vik-tig å få ment nån-ting nærmanestu-
dent om a-part-heid og om Chai Ling og
by a som har brent. I al-le år har ri sun-get
pent om fred mens light-er-flam-men
har brent sa-kte ned... Men tør vi
me-ne no-e om mu-sli-mer, tør vi fin-ne et ord som
rim-er, tør vi kal-le Ay-a-toll-a-en per-vers? Tør vi
syn-ge sa-tan-isk-e vers? Ja tør vi vers



Am G/H C
 Blandt pub-li- kum fins det mang som ik-ke
 D/C G/H H
 e så tol- e-rang Det som når syns det e smell i e det
 E Fmaj7 E7-D/C-H Am
 når som vil hold hel- lig: Krig-ens sjo-folk Røde Kors og
 H E7 A
 Slet-landslarsen, Heyr- dahl, Kyrkje-bø, Nan-seri og Nord-vest passasjen
 A/C# Dm E7
 sjo-mannstøret, stuggje syk- dommer og sult og nød, hu-tu-er og
 F7 E Am
 tutsi- er og spy-fu-er og døel. Hal-te sau-er, dys- lek-
 H E7 A
 si og Wenche Foss, tyk-te damer, Like-stilling, angst og Johan
 A/C# Dm 3 rit
 Koss, hemorro - i - der, bu-le-mi og Bjugn og No- bel-pri-sen,



E7 F7 E7 F7 E7
 på-vens ne-se, Dal-ai Lam-a, Gud og Er-ik Die-sen.
 A tempo Am
 Så vi tør ik-ke me-ne no-commu-
 H E7 A
 slim-er, el-ler fin-ne no-en ord som ri-mer. Ay - a-
 A/C# Dm E7
 toll-a-en er ik-ke så verot, og sor-te
 F7 E(9) E7 Am
 der er gøn- ske knæojt.

g



HVA ER KJÆRLIGHET? HVA ER SEX?

Jeg husker fra skoletia
selv om det er lenge sia
fra leiken i friminutta
til timene som aldri slutta
Jeg husker en masse kritt
og fargen på rommet mitt
det har enslags vår poesi
det vi lærte i o-fag
den gang vi var ti



REF.

Når to mennesker elsker hverandre
så smelter de sammen til ett
det kan'ke naturen forandre
det har vært slik i evighet
noen kaller det sex,
men det er kjærlighet

Jeg husker fra tidlig en brokk a
det som hendte i barndomsblokka
klinkekuler og parris og stikka
og smellepatroner som gikk a
jeg husker vår nabo-mann Karlsen
grep kona brutalt om halsen
og slengte 'a inn på stua
og skreik den fordømte kua

og mor sa...

REF.

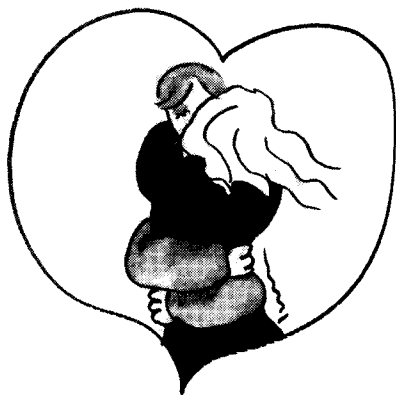

Så et bilde i morra-avisa
av et kjærestepar som glisa
me' halsbånd og bissel og bleier
pigger og lær og greier
de snakket om det å vær' fri
ikke bry seg om
hva andre vil si

REF.

Jeg har innsett for lenge sida
at ingen kan stoppe tida
kan noen gi meg korreks..
hva er egentlig kjærlighet?
hva er sex?

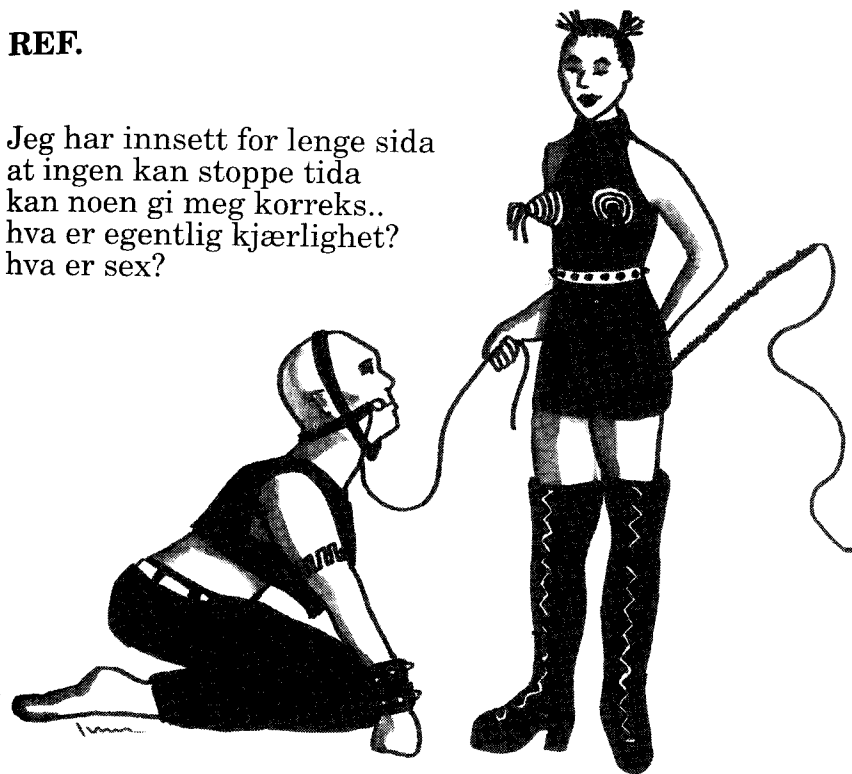



HVA ER KJÆRLIGHET? HVA ER SEX?

Mel: A.R.

Jeg hus-ker i-fra sko-le-ti-da selv om det er lenge si-a. Fra
 lei-ken i fri-mi-nutt-a, til tim-e-ne som al-dri slut-ta. Jeg
 hus-ker en mas-se kritt. Og far-qn på rom-met mitt.
 Det har en slags vær po-e-si. Det vi lær-te i
 o-fag den gang vi var ti. Når to menn-e-sker
 el-sker hver-an-dre så smel-ter de sam-men til ett.
 Det kan kun na-tur-en for-an-dre. Det har vært slik en-ri-ghet
 No-en kall-er det sex. Men det er



kjær-lig-het.
 Jeg har inn-sett for len-ge si-a at ing-en ting kan stoppe tid-a.
 Kan no-en gi meg korr-eks? Hva er eg-ent-lig
 kjær-lig-het? Hva er sex?

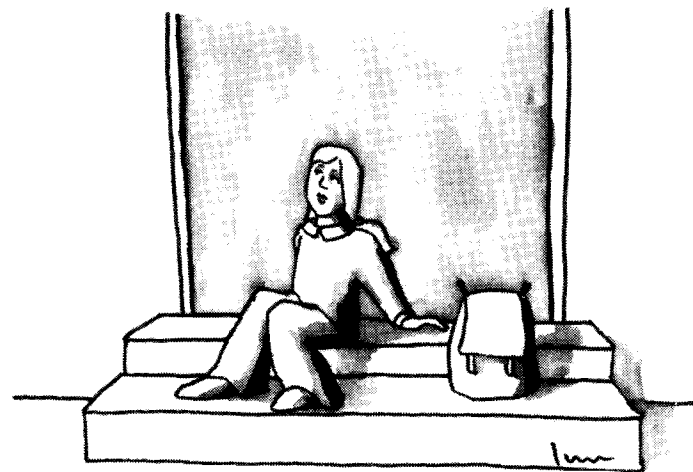



KYRKJA 1000 ÅR

Sang til kyrkja på dens 1000 års dag
mel.: Bamsefar i lia.

1.

I landet skulle være fest for kyrkja oppi bakken
For kyrkja fyller 1000 år. Det står i almanakken
Kjære snille kyrkja vår
Du er 1000 år i år
Hipp hurra for kyrkjefar
som er så snill og rar

2.

Fra du var liten gutt, du ville gjerne ut i verden
Du dro i korstog, og ditt budskap fulgte med på ferden
Røvet, voldtok, stjal og slo
Alle negre fikk sin tro
Hipp hurra for kyrkjefar
som er så snill og rar

3.

og lekte du med fyrstikker, da hadde du det morro
Og kjettere og skjøger.....

Bålet det ble stort og flott
Heks og bøker brenner godt
Hipp hurra for kyrkjefar
som er så snill og rar.



mel.: Deilig er jorden

Deilig var jordisk gods.
Prektig var gullmyntene
Skjønn var juvelenes vakre glans.
Avlat i bøttevis. Skatter i sekkevis....

Mel.: Bamsefar i lia

4.

Så dukket Martin Luther opp og tok fram sine teser....

5.

Men kvinnelige prester; tenk deg det i garderoben
Før prekenen må biskopen gå ut og skifte o.b'n
Kvinner vil vi gjerne se
men kjolen vil vi ha i fred
Kjære snille kyrkjeråd
som passer dyd og dåd

6.

Du er jo mild, men noen ganger må du protestere
For staten vil at alle kvinner fritt skal abortere
Børre K. og Luddevik
Tause skrik og fosterlik
Hipp hurra for kyrkjelyd
som vokter på vår dyd



7.

Ja kvinneprester og abort, man kan jo lett fortvile
 Og snart vil kyrkja fylles opp av glade homofile
 De kan komme hit og be
 Bare ikke de gjør det
 Hipp hurra for kyrkjeklang
 som er så tolerant

8.

Men plutselig sa biskopen:
 Se kyrkja våres brenner
 Men da sto bare prestene
 og toet sine hender
 Hvorfor gjøre slikt mot deg
 du som er så snill og grei
 Hipp hurra for kyrkja vår
 som sto i 1000 år



Revyen takker Bjørn Egner med familie for frigivelse av melodien.



KYRKJA 1000 ÅR

Mel: A.R.

land-et skal det væ-re fest for kyr-kja opp-i
 bakk-en. For kyr-tja fyller 1000 år, det står i al-ma-nakt-en.
 Kje-re snille kyr-kja vår, du er 1000 år i år. Hipp hurra for
 kyrkje-far som er så snill og rar.
 Mellom 3. og 4. vers: (ORGEL)
 Dei-lig var jor-disk gods. Prektig var gull-myn-ten-e.
 Skjonn var ju-re-len-es va-kre glans. Ar-lat i
 bett-e-vis. Skatt-er i ækk-e-vis... (Så...)



DET DET VA OG DDE

Vi va' nånn guta fra Namsos
som brukt og spæll janitsjar
Vi drømt om å bli som Åge
og bynt å spar te' gitar...

...for vi vesst at det va mulig det umulige
Av og te blir nye stjerna tent
Vi trudd på det utrulige,
at også vi koin bli kjent

Vi hadd aldri vært i Paris
og vi hadd itj vært i Rom
Vi hadd berre bodd i Namsos
så vi tænkt vi skoill syng om...

...det å få vis dokk by'n vi bur i, sei dokk vil bli gla'in
Ja, dra dokk med gjennom by'n vi går tur i
og håp dokk trives bra i'n
Sjøl har vi gått så oft gjennom gatan
på leit ætt' ein røykfylt kafé,
men vi veit itj kor, nei veit itj kor hæn den e

Det va lurt å finn ein imitsj:
Vi sang om by'n vi bur i
Men det va' gamle UKE-sanga
som hadd fått ein vri...

...men det e' ein hemlighet
Ein herlig, herlig hemlighet
Og det e' berre Idar Lind som veit
at det e' sånn



No har vi kommi på TV
og vi syns at ailt e greit
For vess vi går tom for teksta
så veit vi kor vi ska' leit:

Jarr-a-gakk Prin-ki-po Rægg-e-ti Narr-i-ciss

De-cha-vi Bom-t-bom Fa-bu-la

Ja, går vi tom for teksta
så veit vi kor vi ska' leit

U
K

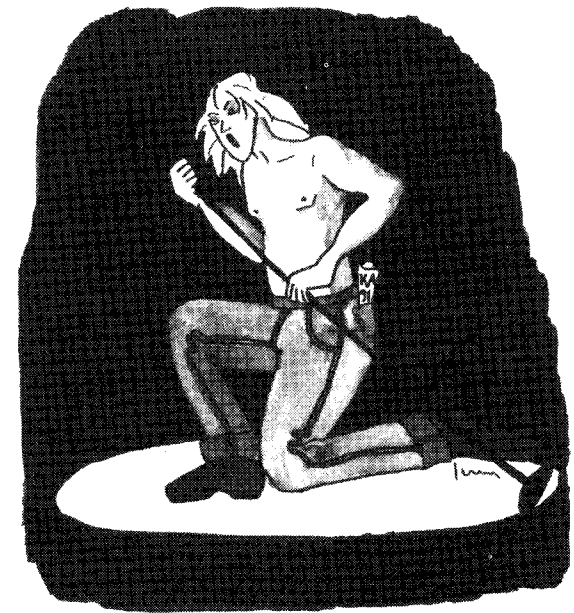

DET DET VA OG DDE

Mel: N.T.Ø.

SHUFFLE. INTRO

Vi va nånn gutt-a fra Nam-sos som brukt å spill jærnitsjar.
 Vi drømt om å bli som Å·ge. Og bynt å sparte gi-tar...
 ... for vi vesst at det va mulig det u·mu·li·ge.
 Ar og te blir ny·e stjerna tent. Vi truckt på det u·tru·lig·e,
 at og-så vi koinn bli kjent. Vi hadd al-dri vært i
 Pa-riis og vi hadd ilj vært i Rom.
 Vi hadd bærr-e budd i Nam-sos så vi tænkt vi skoill syngom

" VEITA "

Vi søng mange sanga om Trondheim
 om hjemve, om lengsel og savn,
 og plassa vi besøke igjen og igjen
 vi blir salig i byens trygge favn

Byen har fleire plassa som fortjæne en sang
 vi besøke, men glæmme, gang ætte gang
 Dæm e smal, dæm e brei, dæm e kort, dæm e lang
 men passe vårt trønderske temperament

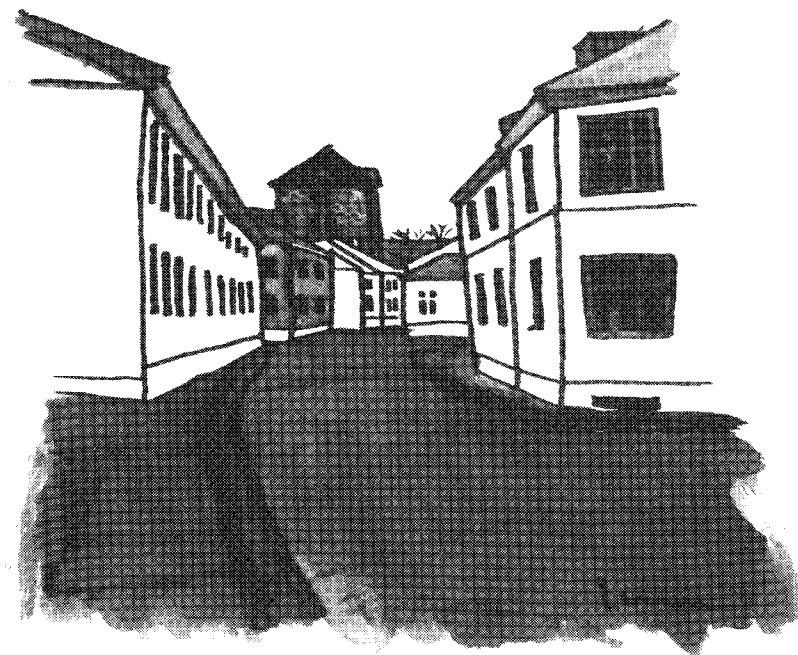

U
K



DA HAR VI:

- | | |
|-------------------|----------------------------|
| Apotekerveita | Krambuveita |
| Asylveita | Kuskveita |
| Batteriveita | Lilleplassveita |
| Bersvendveita | Munkhaugveita |
| Brandhaugveita | Nedre Enkeltskillingsveita |
| Brattørveita | Presidentveita |
| Bruveita | Ravelsveita |
| Credoveita | Repslagerveita |
| Danielsbakerveita | Schjoldagerveita |
| Danielsveita | Sommerveita |
| Drillveita | Storchveita |
| Ferjemannsveita | Taraldsgårdsveita |
| Fotveita | Tyrkrisveita |
| Gaubekveita | Vaterlandsveita |
| Gjelvangveita | Westermannsveita |
| Gjetveita | Willmannsveita |
| Holstveita | Ørjaveita |
| Hornemannsveita | Øvre Enkeltskillingsveita |
| Hvedingsveita | |

Når det syde og boble og præsse seg på
 e veita en plass vi alle kan gå
 blandt hoinskit og dua det legg seg ein eim
 av pess og av spy, det er natt i Trondheim

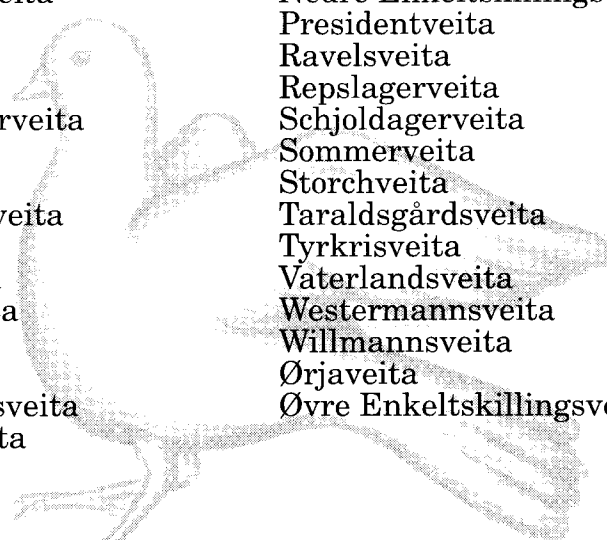

VEITA

Mel: N.T.Ø.

Vi song mang-e sang-a om Trond-heim. Om hjem-ve, om lengsel og
 sarn. Og plassa vi be-so-ke i. gjen og i-gjen, vi bli
 sa- lig i by-ens trygg-e favn. By'n har
 Hei-re plassa som for-tjen-e en sang. Vi be-so-ke, meng-lær-me
 gang ætt-e gang. Dæm e smal, dæm e brei, dæm e
 kort, dæm e lang. Dæm pass-e vårt trønder-ske temp-e-ra-ment.
 Da har vi:

TEMPO DI BROADWAY. ORKESTER *

Når det sy- de og bob- le og præs- e sæ



Gm7 C(9) C7b(9) Fmaj7 3- D7(9)

på, e vei-ta en plass vi all-e kan gå. Blandt

Gm7 Dm7 Gm7 Dm7 Gm7 Am7 3-

hoind-øit og du-a det legg sæ en eim ar pess og spy. Det e

Bbmaj7 Fmaj7

natt i Trønd-heim.

TRYKKSAKER FOR ALLE FORMÅL

*Vi trykker for
uka • 95*

— SENTRUM OFFSET —

ØVRE FLATÅSV. 34 - 7079 FLATÅSEN
TLF. 72 58 48 80 - FAX. 72 58 66 50



U
K

KONG KÅRE MED HÅRET

(Sang i slutten av Buran-spelet.)

KONGEN:

Det er ei mare å vera konge
å eta graut både dag og natt
Å kjære Gud kan du gje meg tenner
så mjødet renner i munnen att

HJELPER:

Men same kva som han om meg ber
så vert det graut alt som kongen ser

KONGEN:

Eg vil eg vil, men får det 'kje til
gje meg ei tann ell' to er du snill

HJELPER:

Han vil han vil, men får det kje til
Gje han ei tann ell' to er du snill

(Samtidig som hjelper synger dette, synger KORET:)

Han vil han vil han vil han vil han vil
Gje han ei tann ei tann ei tann ei tann

Det er ei mare å vera konge

å eta graut både dag og natt
Å kjære Gud, kan du gje han tenner
så mjødet renner i munnen att

HJELPER:

Men same kva som han om meg ber
så vert det graut alt som kongen ser

Han vil han vil, men han får det' kje
til
gje han ei tann ell' to er du snill

(Samtidig med de to siste strofene
synger KORET:)

Han vil han vil han vil han vil
han vil
Gje han ei tann ei tann ei
tann ei tann

KONGEN:

Grauten tek mitt liv-----

Samtidig KORET:

Tek mitt liv, tek mitt liv,
tek mitt liv
Tek mitt liv, tek mitt liv,
tek mitt liv

KONGEN:

Eg vil ha mjød

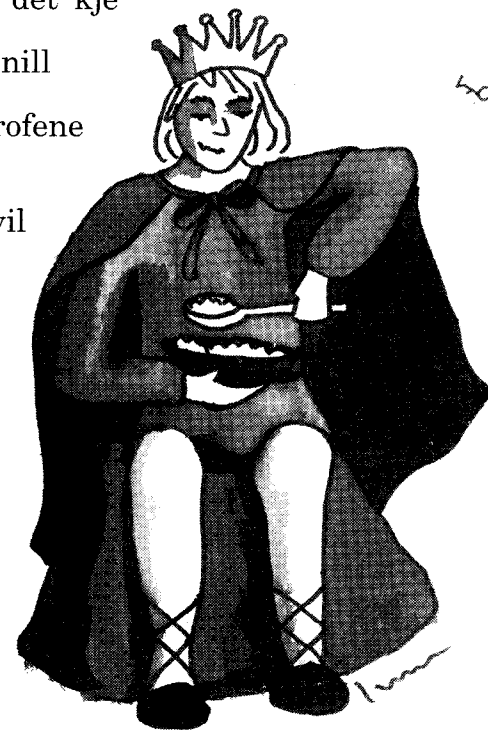



HJØRDIS' SISTE JUL

-en shillingsvise

1. Det var tidlig julemorgen i en by i Norges land, og nå skulle gamle Hjørdis ut og handle litegrann
2. Nedi veska lå en lapp som det sto "Bok om Oddvar Brå, heklabrikke, fire telys og en flaske Portvin" på
3. I sin gamle, slitte kåpe og med tusen kroner som hun hadde spart til årets bytur sto hun klar da bussen kom
4. Og hun rakte fram sin seddel med ei gammel, skjelven hand for å løse en billett hos trafikkselskapets mann

"Vi væksl itj hær på buss'n, sjø, du ska få dæ ein tegodelapp te mæ du, sjø"
5. Med nihundredeogtreognitti kroner på en lapp (som var gul) steg hun av i Prinsens gate for å kjøpe gave til sin hjemmehjelp til jul
6. Alle gatene var pyntet og på Torvet sto et tre med små julelys og stjerne, Hjørdis frydet seg ved det
7. Og det bugnet i butikkene av alt hun skulle ha men ved disken ble hun stadig møtt av mennesker som sa:

"Ka herre herran e? du får itj nån ting førr det pappiret der, nei"

8. Med nihundredeogtreognitti kroner på en lapp (som var gul) sto hun rådvill midt på Torvet da det ringte inn til jul
9. Gamle Hjørdis ruslet rundt og mintes svagt sjåførens ord om at pengene på lappen kunne fås på et kontor
10. Først da julestjerna lyste fant hun døra hvor det sto: "Grunnet høytid har vi stengt fra klokka to"
11. Med et tappert smil om munnen tok hun atter en gang fatt, på et langt og øde fortau som var isete og glatt
12. Men ved fortauskantens slutt fikk hennes gamle, skjøre ben et skjebnesvangert møte med en frossen renneste.
13. Gamle Hjørdis lå på sykehus med dobbeltsidig lårhalsbrudd til trettende dag jul og i byens kloakk lå det nihundredeogtreognitti kroner på en lapp som var gul

(Samtidig kor:)

Med nihundredeogtreognitti kroner på en jul, lå nihundredeogtreognitti kroner - den var gul

6
RC

HJØRDIS PÅ JULEHANDEL

-En skillingsrise

Mel: H.H.

Det var tid-lig ju-le mor-gen ved en by i Nor-ges land,
 og nå skull-e gam-le Hjør-dis ut og han-dle litte grann.
 "Nø-i res-ka lå en lapp som det sto "Bok om Odd-var Brå,
 hek-la brik-k-e, fir-e te-lyp og en flas-ke portvin"
 på. J sin gam-le slitt-e kå-pe og med tu-sen
 kro-ner som hun had-d-e spart til å-rets by. Tur sto hun
 klar da buss-en kom. Hun rak-te fram sin sed-del med ei
 gamm-el, skjel-ven hand for å løs-e sin bill-ett

|| "Vi røksel itj høer
 hos tra-fikk-sel-ska-pets mann.
 på bussen, sjø-du ska få dæ ein tegodelapp te mæ
 du, sjø."

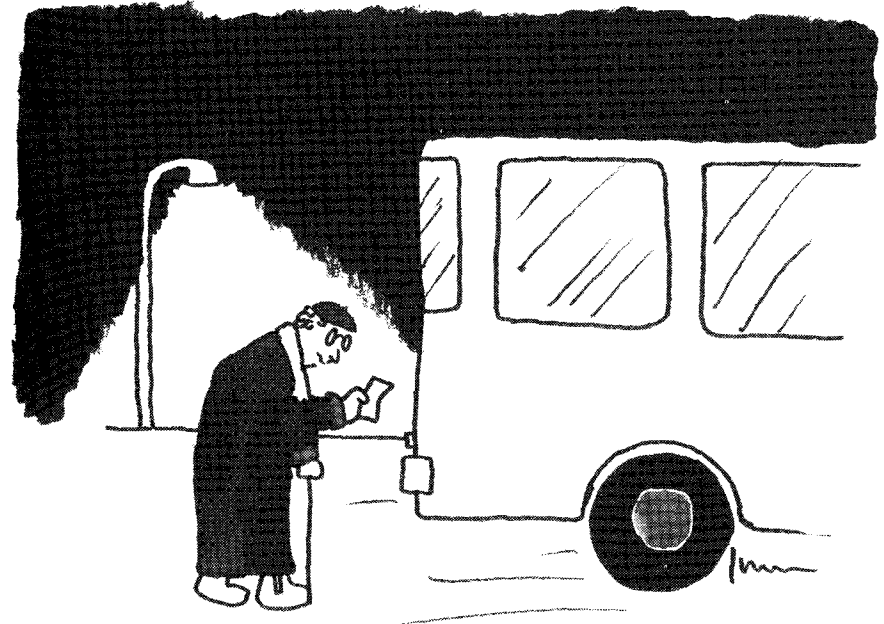

RG



JYNARN

Du syns kanskje at æ e kjedlig
at væggen å æ går i ett
For æ var den einast i klassen
som ingen kun husk dæm hadd sjett
æ e kanskje ikke blant dæm
som rope og kauke og baske sæ fræm

Men de e æ som jyne i bakgrunn'
når Rosenborg ska spella cup
å'n Eggen bli spurt ut i pausen
om kampens hendingsforløp
de e æ som fjase og ærte
når trenern banne og sværte
å e'n skikkeli ærli ferbanna
da gir æ'n to horn i panna
æ e sportsrevyens pepper og salt
han Eggen sjer itjnå
men dæm foran TV'n sjer alt

En gang blir æ rørat og gammel
en grå liten krokatt kropp
som pleieran der neppå jømme
rer opp senga te før æ står opp
omsider så vandre æ hæn
men nokka bli likavæl liggan igjen...



For de e æ som jyne i bakgrunn
på tusen av videobann
som folk har tatt opp fra TV'n
rundt om i heile vårt land
bak Kongen på signingsdagen
me egg og tomat bakom Hagen
da æ joika i barnetoget
spælt luftgitar bakom'en Åge
mens a'Gro sto på valgstand og juksa
tok æ lynkjapt å flækt ta meg bukka
når æ såg at'n Brå mesta staven
når æ stod der å glisa bak paven

Kan du kall mæ for videons pepper og salt
de e mæ folk vil huss på
Når dæm har glømt tå alt

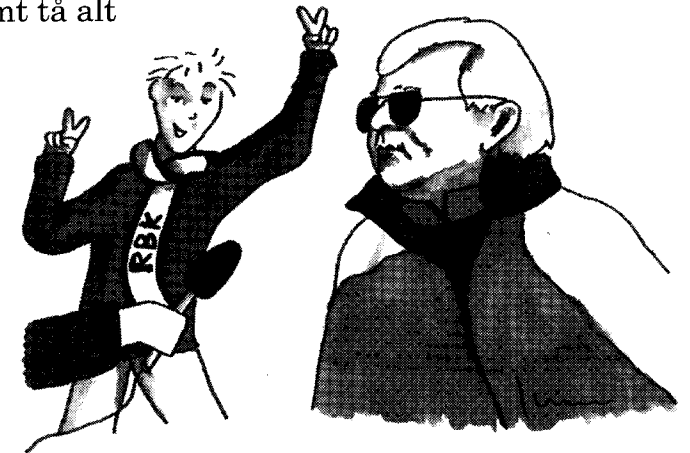

K G



JYNARN

Mel: N.T.Ø.

Du syns kan- skje at æ kjed- li, at

 vægg-en å æ går i ett. For

 æ ra den ei- nast i klass-en so- m

 ing-en kun husk dæm hædd sjelt. Æ e kan- skje

 ikk- e blandt dæm som ro- pe og

 kau- ke og bas- ke see fræm. Mende e æ som

 jy- ne i bak- grunn' Når Ro- sen- borg

 skæ- a spell cup. Æ'n Egg- en bli



spurt ut i på- sen om kamp- ens

 hend- ings- for- løp. De æ som

 fja- se og ær- te når træn- ern

 bann- e og øræ- te. æ han skikk- e- lig

 ær- li fer- bann- a da gir æ han

 to horn i pann- a. sports- re- nyens pepper og

 salt. Han Eggen sjer itj- nå men

 dæm for- æn T- v'n sjer ælt.

RC



VÅR-HATTKAILL

Han er ung, kjekk og sterk
like hard som han er øm
med Mercedes cabriolet
er han alle pikers drøm

Men det lurder mer enn
sjarm
bak hans vakre pannebrask
i trafikken, kjære jenter
er han ikke særlig rask

Ref.
For setter han seg bak et
ratt gror det fram en grå
gammel hatt

Han er en
VAR-HATTKAILL
(4 ganger)

Mens en hatt-kaill er kjent
for en gammelmodig stil
vil en var-hattkaill beregne
med et overlegent smil

Om du kjører forbi
skal du vite, min venn,
når du runder neste sving

er han foran deg igjen
Ref.
For setter han seg bak et
ratt gror det fram en grå
gammel hatt

Han er en
VAR-HATTKAILL
(4 ganger)

Han er en
VAR-HATTKAILL
(4 ganger)



VÅRHATTKAILL

Mel: H.H.

Am G9

Han er ung, kjekk og sterk, lik-e handsome han er øm. Med Mer-
 ce-des cabrio-let er han al-le pi-kers drøm. Men det
 lu-rer mer enn sjarm bak hans vak-re pan-ne-brask. J tra-
 fik-ken, kjæ-re jen-ter, er han ik-ke sær-lig rask. For
 Set-ter han seg bak et ratt gror det fram en grå gammelhatt.
 Han er en VÅR-HATT-KAILL Han er en
 VÅR-HATT-KAILL Han er en VÅR-HATT-KAILL Han er en
 VÅR-HATT-KAILL

Am G9
 Am7
 Gm7
 Am7
 Dm/G

DR

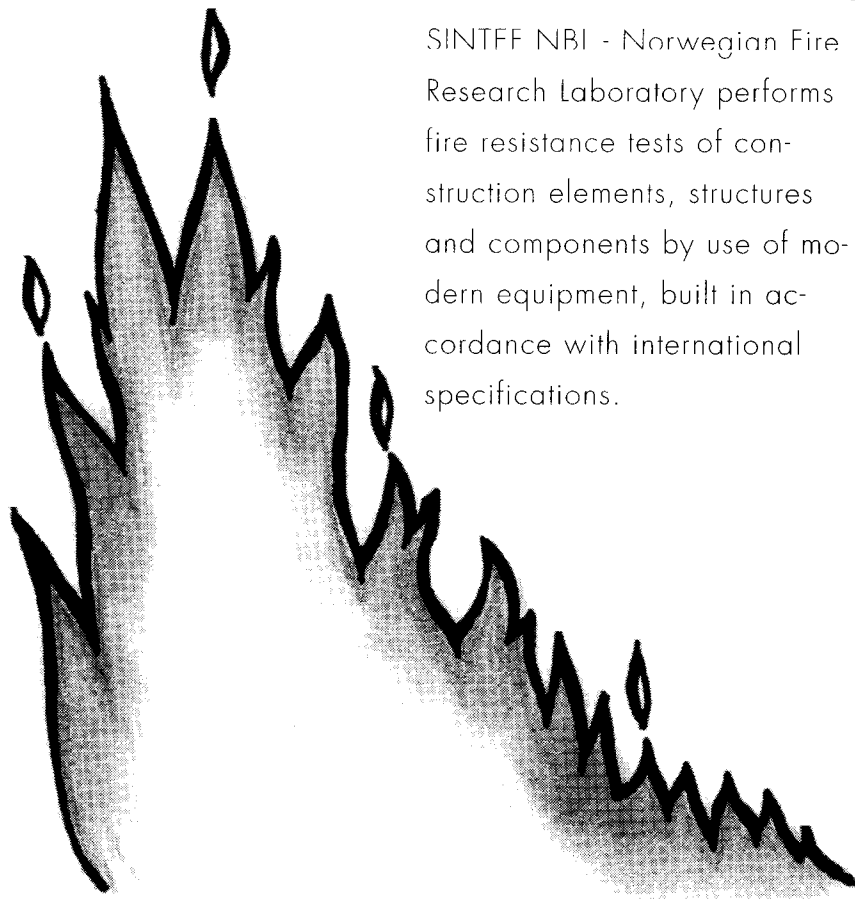

SINTEFF NBI - Norwegian Fire Research Laboratory performs fire resistance tests of construction elements, structures and components by use of modern equipment, built in accordance with international specifications.



SINTEF
NBL

SINTEF NBL - Norwegian Fire Research Laboratory
Address : N-7034 Trondheim, Norway
Location : Tiller Bru, Tiller
Phone : +47 73 59 10 78
Fax : +47 73 59 10 44
Telex : 55 620 sintf n



EN LITEN SANG OM ENGASJEMENT

Hvem skal vanne blomster når verden er lagt øde?
Hvem skal drite på statuene når duene er døde?
Hvem skal kysse barna og lyve for de gamle?
Hvem skal sjekke damer og i nattemørket famle?

Og hvordan skal det gå med oss når bombene har talt,
når Rune Rudberg dør og det er slutt på alt banalt?
Hva da med alle gjøremål som du ei fikk gjort?
Hva med drømmen om å kjøre naken alt for fort?

Hva skal gå på kino når filmene er borte?
Og hva med Omo Micro Plus når ingen skifter skjorte
Hvem vil bruke vannpistol når vannet har tatt slutt?
Og hvem skal stå i polkø når rasen vår dør ut?

Det er så mange spørsmål og nesten ingen svar,
og stakkars den som ingen av delene har.
Så vi spør om alt som ingen kan fortelle,
da virker vi mye mere intellektuelle



ENG

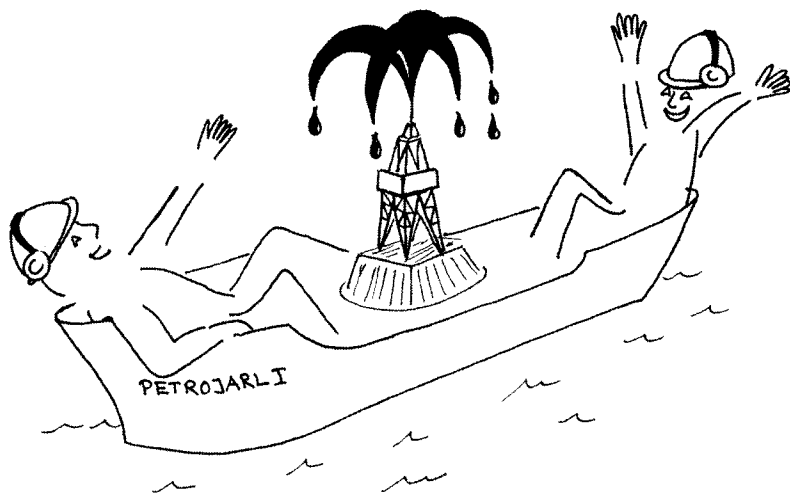

GOLAR - NOR OFFSHORE A.S

P.O.Box 482, 7001 Trondheim
Tlf: 73 88 01 00 Fax: 73 88 01 88



EN LITEN SANG OM ENGASJEMENT

Mel: A.R.



Hvem skal vann-e blomst-e-ne når ver-den er lagt o-de?



Hvem skal dri-te på sta-tu-e-ne når

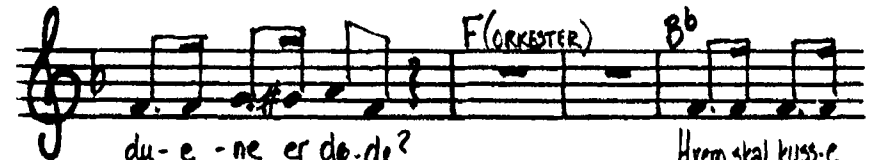

du-e - ne er dø-de?

Hvem skal kys-s-e



bar-na og ly-re for de gamle?

Hvem skal sjette



dam-er og i natt-e-mør-ke-t fam-le?

AKU



MARIA

Maria er ei ganske voksen dame
 på ett-hundre-og-fir-og-tjue år
 Hun har alltid drømt om å se havet
 Nå tar hun på sandalene og går



Ref.:
 Det er en drøm
 Det er en sang
 Det er et hav som bruser
 inni oss
 Det er en drøm
 Det er en sang
 Det er et hav inni oss

Maria samler minner i sitt hjerte
 Der lever de og lyser som små glør
 Nå vil hun ut og fange selve havet
 og gjemme det i hjertet før hun dør

Ref.
 Maria løfter kjolen opp til knærne
 og går med bare ben ut i fra land
 Hun sier det er slik hun hadde drømt det:
 "Havet er en gud - og Gud er vann"

Ref.



MARIA

Mel T.AA:

VERS I-II: C G/F Em7 Am7 Dm(9) Fmaj7/G

Ma-ri-a er ei ganske voksen dame på ett hundre og fir og tjue år

Hun har alltid drømt om å se havet. Nå tar hun på sandalene og går.

Det er en Drøm. Det er en sang.

Det er et hav som bruser inni oss. Det er en hav inni oss.

Maria løfter kjolen opp til knærne og går med bare ben ut i fra land. Hun sier det er slik hun hadde drømt det. "Havet er en gud og Gud er vann." Det er en...

2. D.S. VERS III: Dm(9) Fmaj7/G C Dm(9) Ab(9) Gsus4 G

Fmaj7/D Ab(9) C Am7 Dm(9)

REF: C REF

U
L
K
A



GJØR DET PÅ TV

Vidar Theisen var trist og grå
Men ble stjerne på NRK
På TV. Gjør det på TV

Så hvis du føler deg dum og teit
Kom på TV, der er det greit
På TV. Gjør det på TV

Ref.:

Virkeligheten er virkelig mer virkelig
Påvirkeligheten er virkelig mer virkelig
Påvirkeligheten er virkelig mer virkelig på
virkeligheten er virkelig mer virkelig
på TV
Skru på knappen og se det!
På TV
Du kommer til å tro det!

Vil du bli trodd av jenta di
Kan du ta med en ring og fri
På TV
Gjør det på TV

Det er nød i mange land
Men en krig blir bare sann
På TV
Gjør det på TV

**Ref.**

Har du kreft og kjenner kroppen blø
Kan du legge deg ned for å dø.
På TV
Gjør det på TV

Og vil du bli berømt min venn.
Kan du bare stå opp igjen.
På TV
Gjør det på TV

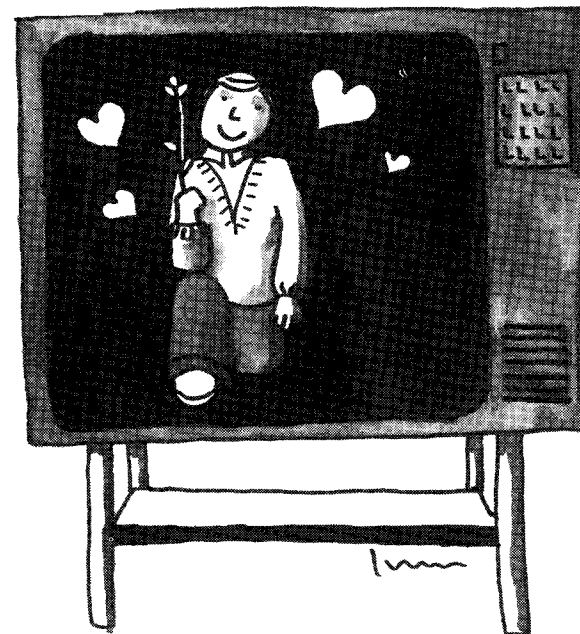
Ref.DE
R

Det er lønnsomt å etablere seg i landets største industripark

Mo Industripark er blitt en suksess fordi stadig flere bedrifter finner det lønnsomt å gjøre ting i fellesskap.

Gjenvinnings-industri er nå et spesielt satsingsområde for industriparken. Her ligger det gode forretningsmuligheter for den kreative.

Ønsker du flere opplysninger?
Kontakt adm. dir. Eivind Krokmo
tlf. 75 12 01 00

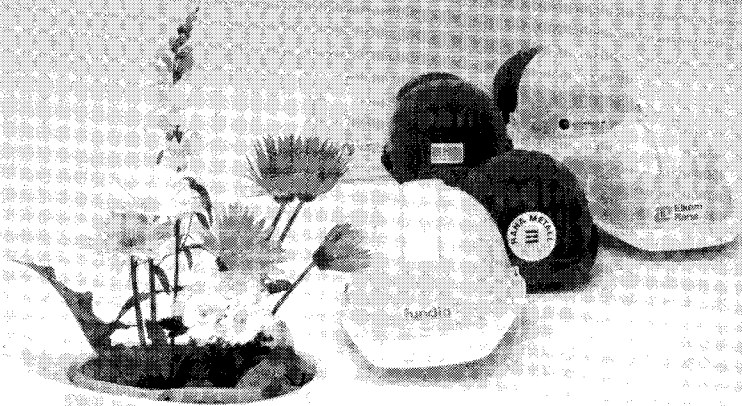

Mo Industripark AS
Postboks 500 - 8601 Mo



GJØR DET PÅ TV

Mel N.T.Ø

Vi - dar Thei - sen var trist og grå men ble stjern - e på N - R - K.
 På T - V. Gjør det på T - V. Så
 hvis du føl - er deg dum og leit kom på T - V, der er det greit. På
 T - V. Gjør det på T - V.
REF. (KOR):
 Vir - ke - lig - he - ten er vir - ke - lig mer vir - ke - lig. På -
 vir - ke - lig - he - ten er vir - ke - lig mer vir - ke - lig. På - vir - ke - lig -
 he - ten er vir - ke - lig mer vir - ke - lig. På - vir - ke - lig - he - ten er
 vir - ke - lig mer vir - ke - lig. På T - V. Skru på knapp - en og
 Se det! På T - V. Du kom - mer til å
 tro det!

ENG

3



FINALE

Sola farget himmelen rød, og svant i vest
i det røde runde er det stadig fest
Du, Samfundet, er lekegrinden min
hver søyle, og hvert slitte trappe-trinn
hvert malingsstrøk er lagt med kjærlig hånd
med pietet og ærlig dugnadsånd
om oss har Huset alltid ømt lagt armen
lukket døra i, og tatt oss inn i varmen
stort underskudd og slit, ja alt til tross
vår kjærlighet til huset varmer oss

Noen sa at sola var gått bak en sky
I Olav Trygvason og Marvins by
men glem nå gråbeinstid og pengenød
vår kveldshimmel er ennå rosenrød
i Sagaby'n som tusenårig står
og huser oss i lange studieår
om oss har byen alltid ømt lagt armen
lukket byporten igjen, og satt på varmen
et kjempestudielån, alt slikt til tross
vår kjærlighet til byen varmer oss

Sola den ble rød som blod og sank i vest
I lille Norge er det stadig fest
Du lille land, oppunder kalde pol
på oss har du latt skinne velstandssol
latt oljen boble fritt av opprørt hav
latt oss få nyte alt naturen gav
i velutstyrte hytter, og i varme hus
nye veier, folketrygd, og sykehus



mens gamle Norge bysser oss på armen
klappes grenser tett igjen rundt stuevarmen

Vi skjermer @ for hele verdens folkestrøm
vårt mareritt er andres ønskedrøm
vår tanke den er fri - men fri til hva?
løft øynene - se ut- slå skjermer @

Vår tanke den er fri - men fri til hva?
løft øynene - se ut- slå skjermer @

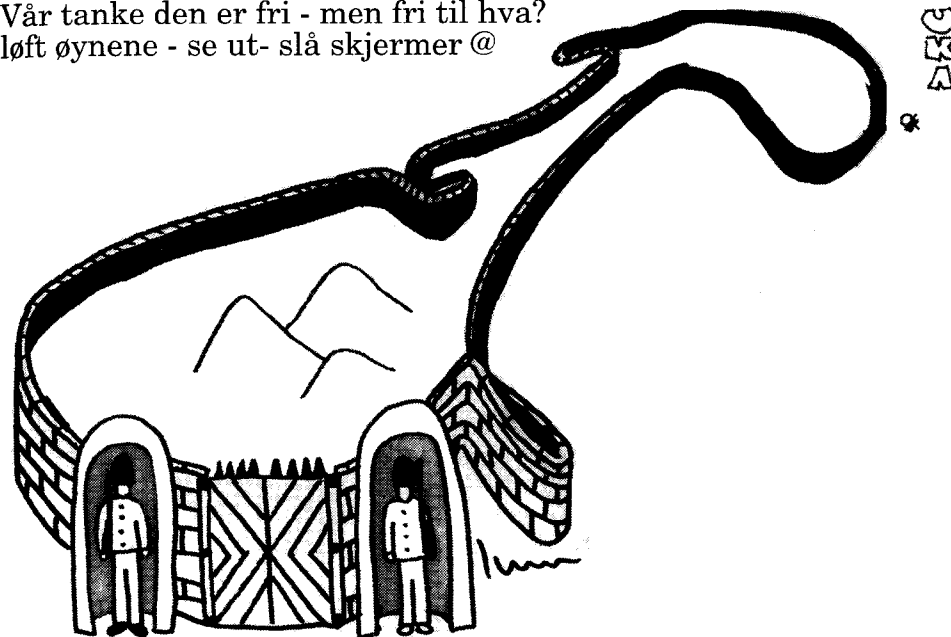

HEISER OG RULLETRAPPER

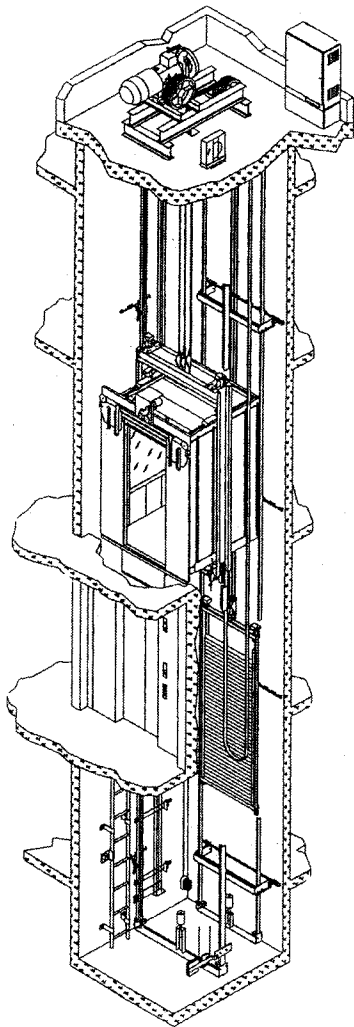

KONE Heis AS

- Salg
- Montasje
- Vedlikehold
- Modernisering
- Service

AVD: TRONDHEIM
Nygata 6
7014 Trondheim

Tlf.: 7351 0622 - Fax.: 7351 2929



FINALE

Mel A.R.

So - la far - get him - len rød, og svart i
vest, i det rø - de, run - de er det stå - dig fest. Du,
Sam - fun - det, er le - ke - grin - den min, hver søy - le og hvert
slit - te trap - pe - trinn, hvert mal - ing - strøk er lagt med kjær - lig
hånd, med pi - e - tet og ær - lig dug - nås -
ånd. Om oss har hu - set all - tid ømt lagt
ar - men, luk - ket dø - ren i og tatt oss inn i
var - men. stort und - er - skudd og slit, ja allt til
tross; vår kjær - lig - het til hus - et var - mer oss.

AVD

Norges geologiske undersøkelse (NGU) er landets sentrale institusjon for kunnskap om berggrunn, mineralressurser, løsmasser og grunnvann.



NGUs mål er å bidra til

- økt verdiskapning innen mineralbasert industri
- en balansert forvaltning av naturressursene
- økonomiske besparelser ved offentlig utbygging
- en effektiv bistandsvirksomhet

Leiv Eirikssons vei 39
N-7014 Trondheim
Tlf. 73 90 40 11
Fax. 73 92 16 20
E-mail: ngu@ngu.no

NGU er en statlig etat organisert under Nærings- og energidepartementet. Den har 220 ansatte og et budsjett i 1995 på 105 millioner kr.

NGU er oppnevnt av Miljøverndepartementet som nasjonalt temasenter for miljøgeologiske data.

Bruken av geologiske data

NGUs virksomhet er samfunns- og brukerorientert. Vår databank og kunnskap om berggrunn, løsmasser og grunnvann brukes i mange sammenhenger og av forskjellige brukere, slik det fremgår av denne figuren:

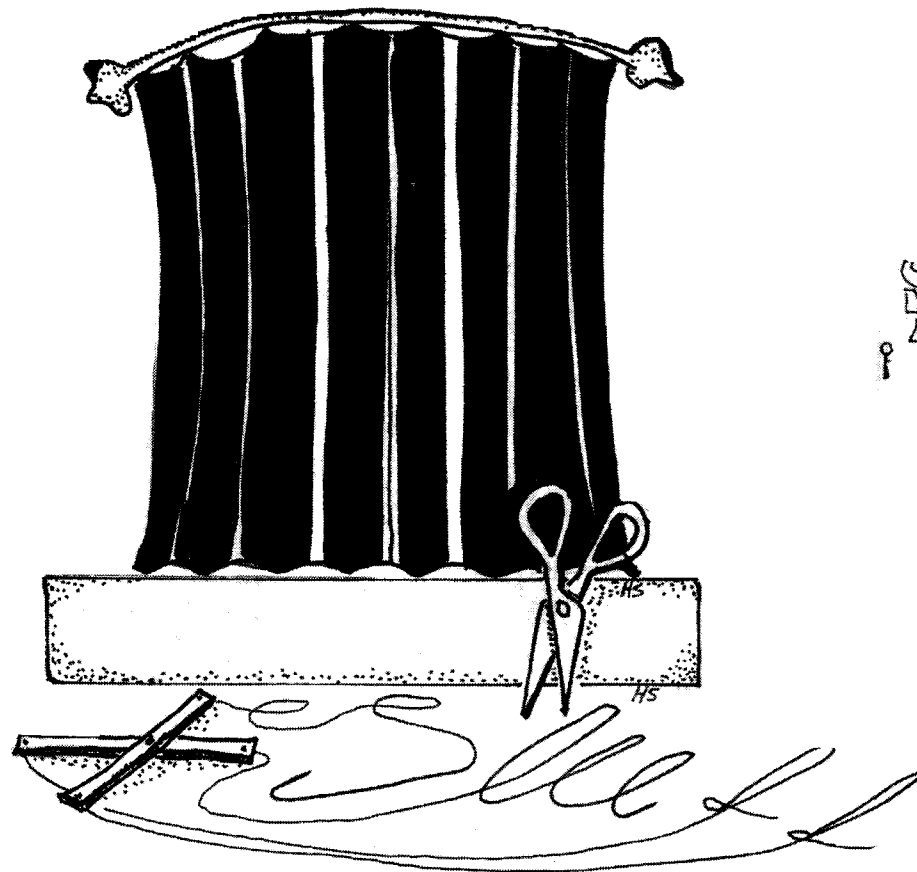
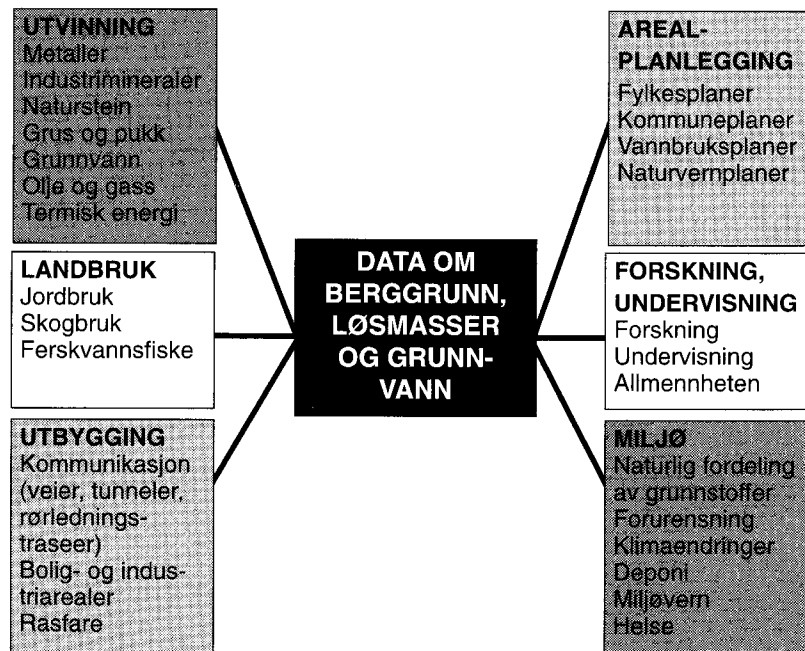

AKC